

afpumps

The water in your hands

1450 l/min 50 Hz.



Le pompe ottimali per le acque reflue e gli impianti di depurazione, **con girante vortex.**

*The ultimate pumps for waste water and purification equipment, **with vortex impeller.***

Serie

QV

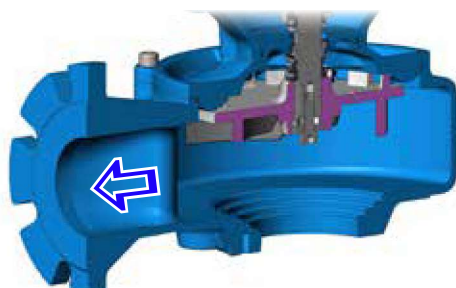

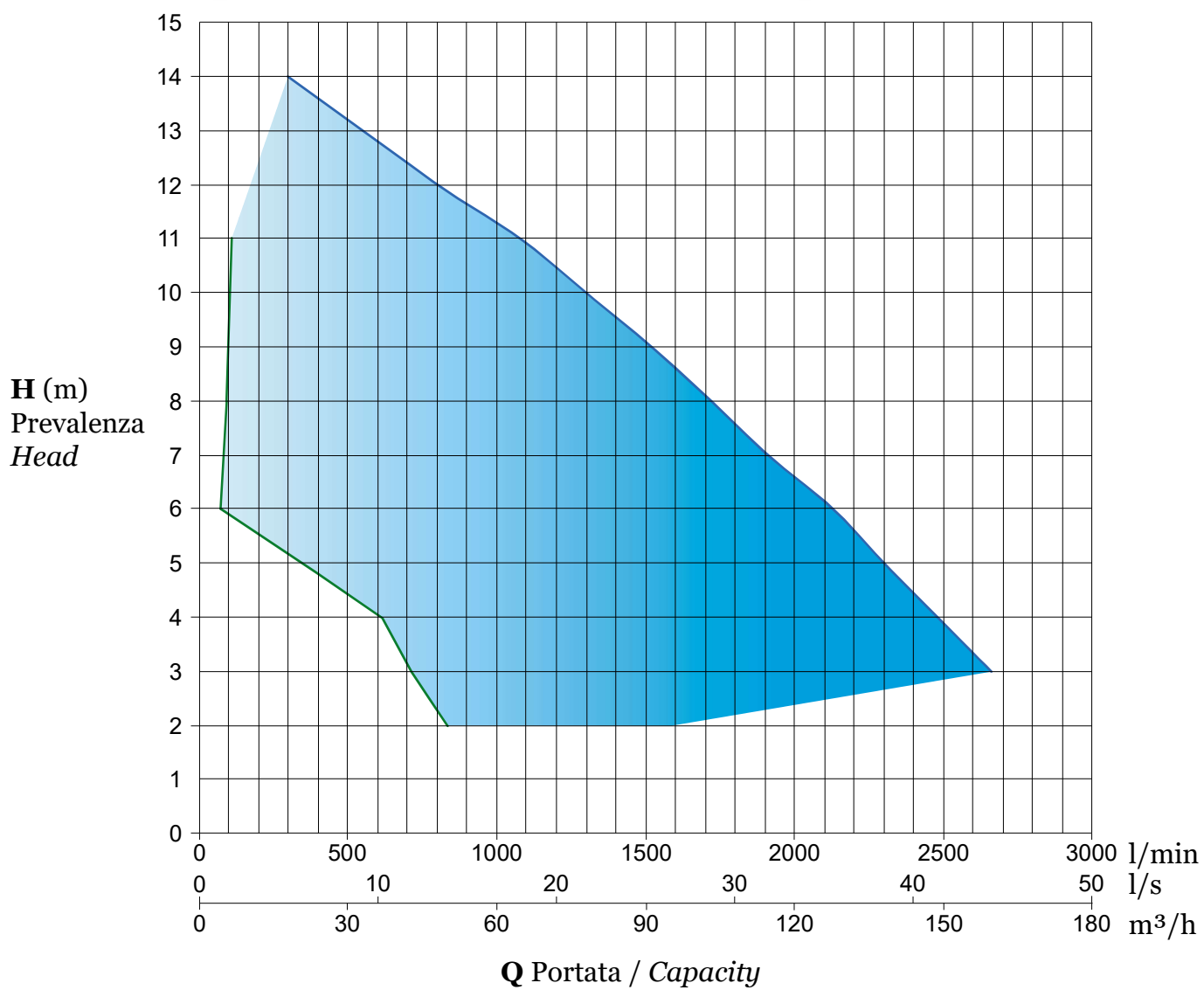



Serie QV 65 359 - 360

1450 l/min 50 Hz.

Mandata DN 65

Data 03/05/19
Mod. E



Le pompe ottimali per le acque reflue e gli impianti di depurazione, **con girante vortex**.

The ultimate pumps for waste water and purification equipment, **with vortex impeller**.



Caratteristiche ed impieghi

Le elettropompe sommergibili QV per la loro solida costruzione e grazie alla girante arretrata vortex, caratterizzata da buona sicurezza contro l'intasamento, larghi passaggi sferici, buona resistenza all'usura, anche grazie all'assenza di rasamenti, versatilità nell'impiego che compensa i rendimenti contenuti, sono particolarmente adatte per il sollevamento di acque con elevato contenuto di corpi solidi e a fibra lunga, acque reflue, fanghi ravvivati, fanghi grezzi e fanghi putridi. Sono previste sia per l'installazione fissa con dispositivo di accoppiamento rapido che mobile con base di appoggio.

Motore elettrico asincrono 4 poli trifase a gabbia di scoiattolo in bagno d'olio atossico, protezione IP 68, isolamento in classe F. Fusioni principali in GG 25, albero AISI 420, cavo neoprene H07RN8-F con terminali liberi, viteria AISI 304, O.Rings in nitrile. La tenuta sull'albero motore, a protezione del motore elettrico, viene garantita da due tenute meccaniche montate in serie in camera d'olio. Tenuta lato motore ceramica/grafite, lato girante in carburo di silicio. Sensore di conduttività e sonde termiche a richiesta.



Features and applications

Submersible electric pump QV, thanks to their tough construction and the vortex impeller, that offers reliability against clogging due to the feature of wide through passages, and a good resistance to wear thanks to the absence of shimming, versatility of use compensates somewhat lower efficiency, is particularly suitable for water containing a large amount of solids and long fibre, raw and waste waters, stirred and raw sludge, rotten sludge, mixed waters. Is possible the submersible fixed installation with the automatic coupling foot or the mobile installation with base support.

Motor asynchronous 4 poles on three-phase squirrel cage type in dielectric anti-oxide oil bath, protection degree IP 68 and insulation class F. Motor housing Cast iron GG 25, shaft stainless steel AISI 420, electric cable neoprene H07RN8-F with free terminals, bolt A2 class AISI 304, O-ring nitrile. Shaft sealing by two mechanical seals mounted in series in oil chamber.

Seal types applied to the motor side on cer./graphite, seal types applied to the wet end side on silicon carbide.

Conductivity sensor-thermal probes on request.

Limiti di impiego

Temperatura Max. del liquido pompato	40°C
Massima profondità di immersione	20 m
PH del liquido pompato	6 ÷ 10
Massima densità liquido pompato	1,1 Kg/dm ³
Tensione di alimentazione: Trifase 400V ±10%	
L'elettropompa genera un livello di pressione acustica inferiore a 70 dB	

Operating limits

Max. temperature of pumped fluid	40°C
Max. immersion depth	20 m
PH of pumped fluid	6 ÷ 10
Max. density of pumped fluid	1,1 Kg/dm ³
Net supply tensions: Three-phase 400V ±10%	
The electric pump generates an acoustic pressure level of less than 70 dB	

Curva caratteristica - Performance curve

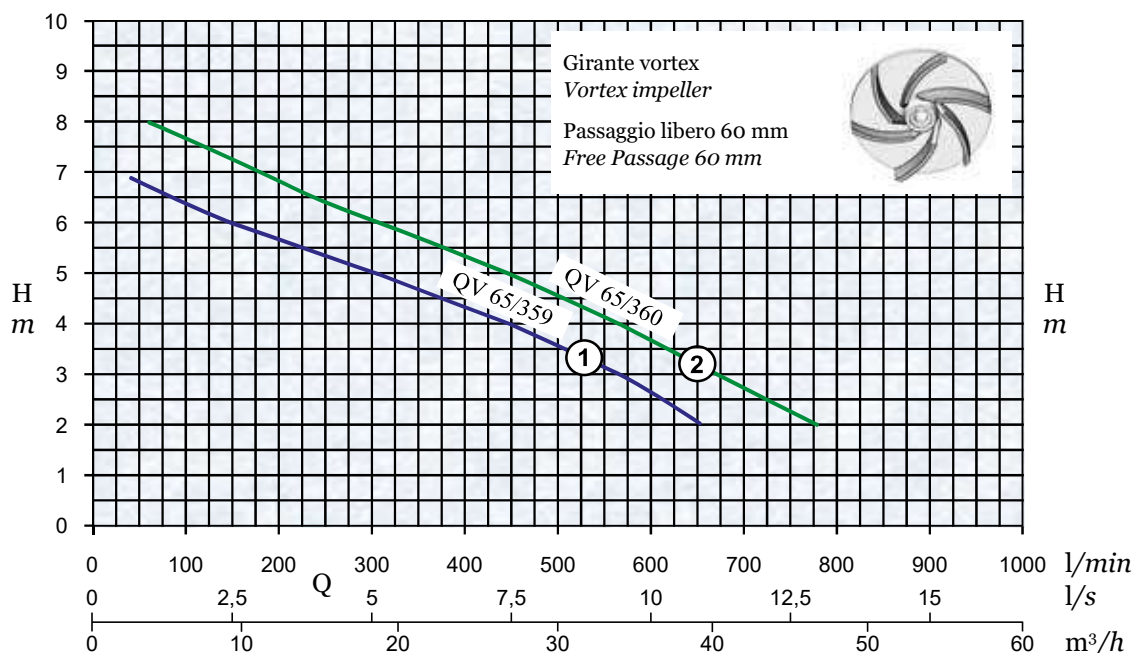

Il costruttore si riserva il diritto di modificare le caratteristiche tecniche senza preavviso.

The manufacturer reserves the right to modify the technical features without previous notice.

Dati tecnici - *Technical data* 50 Hz.

Curva <i>Curve</i>	Codice <i>Code</i>	Elettropompa <i>Electric Pump</i>	P2		Volts	In A	Poli <i>Poles</i>	l/min	Cavo <i>Cable</i>
			HP	kW					
①	ES.07.005	QV 65/359 T	1,2	0,9	3 ~ 400	2,2	4	1450	4 x 1,5 mm ² - 10 m
②	ES.07.006	QV 65/360 T	1,5	1,1		2,7			

3 ~ 400 Volts = Trifase / *Three-phase*

P2 = Potenza resa dal motore / *Power rated by the motor*

Dimensioni di ingombro e pesi - *Overall dimensions and weights*

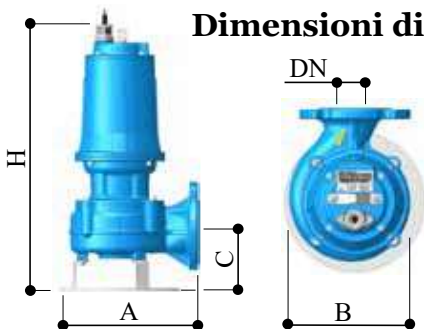

Elettropompa <i>Electric Pump</i>	DN*	H	A	B	C	H ₁	A ₁	B ₁	Kg.
QV 65/359	65	492	290	190	109	540	310	210	40
QV 65/360									42

DN* = PN 10/16-4 fori / *PN 10/16-4 holes*

La base di appoggio è optional / *The foot support is optional*

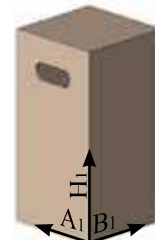

Costruzione - *Construction*

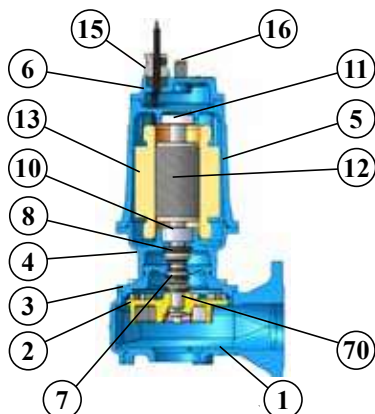

Pos.	Descrizione	Description
1	Corpo pompa GG 25	<i>Pump body GG 25</i>
2	Girante vortex GG 25	<i>Vortex impeller GG 25</i>
3	Flangia tenuta inferiore GG 25	<i>Flange lower mechanical seal GG 25</i>
4	Flangia portacuscinetto GG 25	<i>Flange intermedia GG 25</i>
5	Cassa motore GG 25	<i>Motor casing GG 25</i>
6	Coperchio del motore GG 25	<i>Cover for motor casing GG 25</i>
7	Tenuta meccanica inferiore in carburo di silicio	<i>Mechanical seal on silicon carbide</i>
8	Tenuta meccanica superiore in ceramica/grafite	<i>Upper mechanical seal ceramic/graphite</i>
10	Cuscinetto inferiore	<i>Lower ball bearing</i>
11	Cuscinetto superiore	<i>Upper ball bearing</i>
12	Albero motore AISI 420 + rotore	<i>Rotor + shaft AISI 420</i>
13	Statore	<i>Stator</i>
15	Pressacavo INOX 316	<i>Cable entry nut AISI 316</i>
16	Maniglia AISI 316	<i>Handle AISI 316</i>
70	Linguetta	<i>Key</i>

Installazione immersa fissa con dispositivo di accoppiamento rapido codice **RS.28.004 (DN 65)**
Permanent submersible version with automatic coupling foot code RS.28.004 (DN 65)

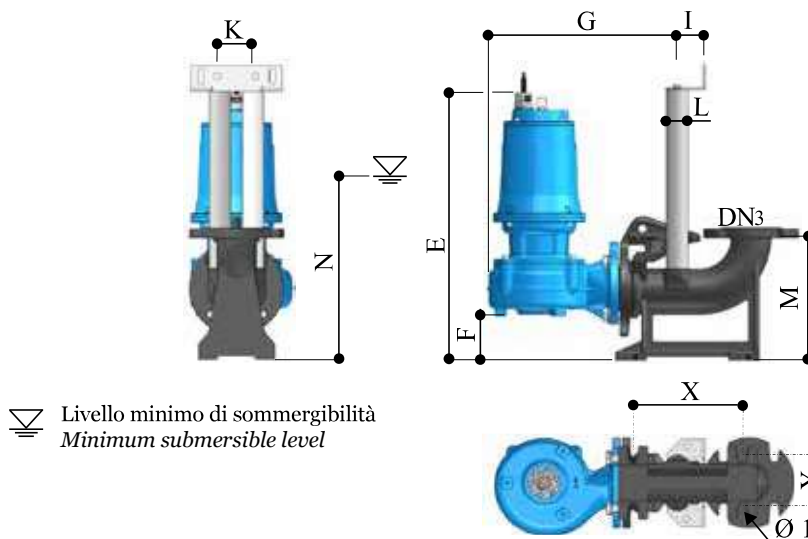
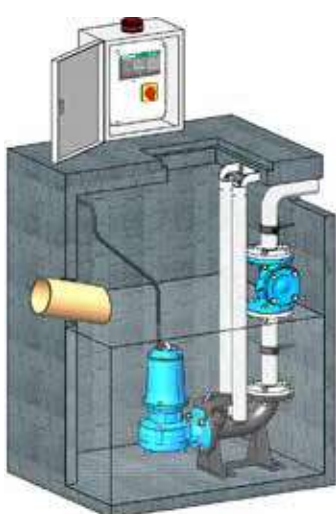

Livello minimo di sommersibilità
Minimum submersible level

	mm
DN3	65
E	524
F	87,5
G	369
I	75
K	65
L	1"¼
M	260
N	350
X	220
Y	100

Il costruttore si riserva il diritto di modificare le caratteristiche tecniche senza preavviso.

The manufacturer reserves the right to modify the technical features without previous notice.



Serie QV 80 359 - 360

1450 1/min 50 Hz.

Mandata DN 80

Data 03/05/19
Mod. E



Le pompe ottimali per le acque reflue e gli impianti di depurazione, **con girante vortex**.

The ultimate pumps for waste water and purification equipment, **with vortex impeller**.



Caratteristiche ed impieghi

Le elettropompe sommergibili QV per la loro solida costruzione e grazie alla girante arretrata vortex, caratterizzata da buona sicurezza contro l'intasamento, larghi passaggi sferici, buona resistenza all'usura, anche grazie all'assenza di rasamenti, versatilità nell'impiego che compensa i rendimenti contenuti, sono particolarmente adatte per il sollevamento di acque con elevato contenuto di corpi solidi e a fibra lunga, acque reflue, fanghi ravvivati, fanghi grezzi e fanghi putridi. Sono previste sia per l'installazione fissa con dispositivo di accoppiamento rapido che mobile con base di appoggio.

Motore elettrico asincrono 4 poli trifase a gabbia di scoiattolo in bagno d'olio atossico, protezione IP 68, isolamento in classe F. Fusioni principali in GG 25, albero AISI 420, cavo neoprene H07RN8-F con terminali liberi, viteria AISI 304, O.Rings in nitrile. La tenuta sull'albero motore, a protezione del motore elettrico, viene garantita da due tenute meccaniche montate in serie in camera d'olio. Tenuta lato motore ceramica/grafite, lato girante in carburo di silicio. Sensore di conduttività e sonde termiche a richiesta.



Features and applications

Submersible electric pump QV, thanks to their tough construction and the vortex impeller, that offers reliability against clogging due to the feature of wide through passages, and a good resistance to wear thanks to the absence of shimming, versatility of use compensates somewhat lower efficiency, is particularly suitable for water containing a large amount of solids and long fibre, raw and waste waters, stirred and raw sludge, rotten sludge, mixed waters. Is possible the submersible fixed installation with the automatic coupling foot or the mobile installation with base support.

Motor asynchronous 4 poles on three-phase squirrel cage type in dielectric anti-oxide oil bath, protection degree IP 68 and insulation class F. Motor housing Cast iron GG 25, shaft stainless steel AISI 420, electric cable neoprene H07RN8-F with free terminals, bolt A2 class AISI 304, O-ring nitrile. Shaft sealing by two mechanical seals mounted in series in oil chamber.

Seal types applied to the motor side on cer./graphite, seal types applied to the wet end side on silicon carbide. Conductivity sensor-thermal probes on request.

Limiti di impiego

Temperatura Max. del liquido pompato	40°C
Massima profondità di immersione	20 m
PH del liquido pompato	6 ÷ 10
Massima densità liquido pompato	1,1 Kg/dm ³
Tensione di alimentazione: Trifase 400V ±10%	
L'elettropompa genera un livello di pressione acustica inferiore a 70 dB	

Operating limits

Max. temperature of pumped fluid	40°C
Max. immersion depth	20 m
PH of pumped fluid	6 ÷ 10
Max. density of pumped fluid	1,1 Kg/dm ³
Net supply tensions: Three-phase 400V ±10%	
The electric pump generates an acoustic pressure level of less than 70 dB	

Curva caratteristica - Performance curve

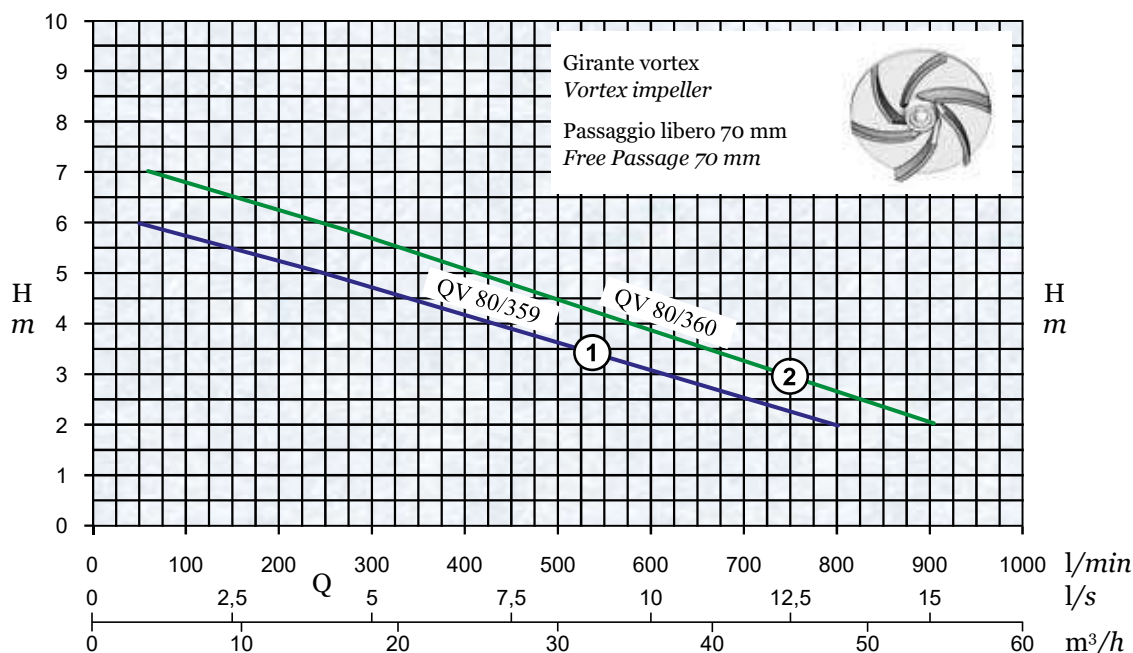

10		
9		
8		
7		60
6	50	245
5	245	415
4	415	575
3	610	745
2	800	910
1	-	-
m	l/min	l/min
	①	②

Q = Portata - Capacity

H = Prevalenza - Head

Curve secondo UNI/ISO 9906 Livello 2
Performance as per UNI/ISO 9906 Grade 2

Il costruttore si riserva il diritto di modificare le caratteristiche tecniche senza preavviso.

The manufacturer reserves the right to modify the technical features without previous notice.

Dati tecnici - Technical data 50 Hz.

Curva Curve	Codice Code	Elettropompa Electric Pump	P2		Volts	In A	Poli Poles	l/min	Cavo Cable
			HP	kW					
①	ES.07.007	QV 80/359 T	1,2	0,9	3 ~ 400	2,2	4	1450	4 x 1,5 mm ² - 10 m
②	ES.07.008	QV 80/360 T	1,5	1,1		2,7			

3 ~ 400 Volts = Trifase / Three-phase

P2 = Potenza resa dal motore / Power rated by the motor

Dimensioni di ingombro e pesi - Overall dimensions and weights

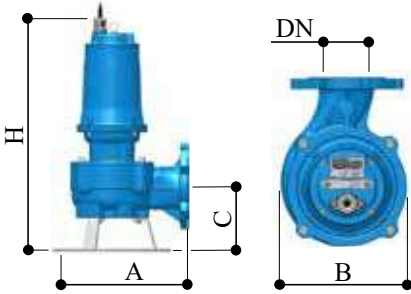

Elettropompa Electric Pump	DN*	H	A	B	C	H ₁	A ₁	B ₁	Kg.
QV 80/359	80	518	305	227	140	600	420	330	46
QV 80/360									48

DN* = PN 16-8 fori / PN 16-8 holes

La base di appoggio è optional / The foot support is optional

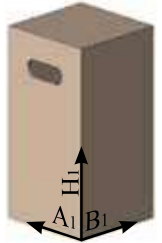

Costruzione - Construction

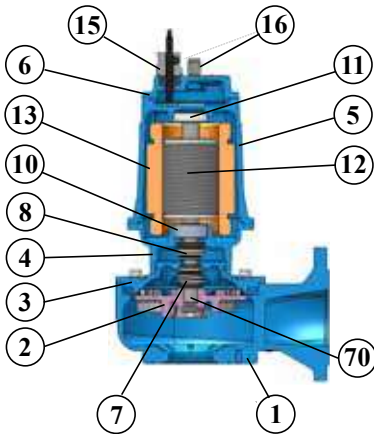

Pos.	Descrizione	Description
1	Corpo pompa GG 25	Pump body GG 25
2	Girante vortex GG 25	Vortex impeller GG 25
3	Flangia tenuta inferiore GG 25	Flange lower mechanical seal GG 25
4	Flangia portacuscinetto GG 25	Flange intermedie GG 25
5	Cassa motore GG 25	Motor casing GG 25
6	Coperchio del motore GG 25	Cover for motor casing GG 25
7	Tenuta meccanica inferiore in carburo di silicio	Mechanical seal on silicon carbide
8	Tenuta meccanica superiore in ceramica/grafite	Upper mechanical seal ceramic/graphite
10	Cuscinetto inferiore	Lower ball bearing
11	Cuscinetto superiore	Upper ball bearing
12	Albero motore AISI 420 + rotore	Rotor + shaft AISI 420
13	Statore	Stator
15	Pressacavo AISI 316	Cable entry nut AISI 316
16	Maniglia AISI 316	Handle AISI 316
70	Linguetta	Key

Installazione immersa fissa con dispositivo di accoppiamento rapido codice **RS.28.005 (DN 80 PN16)**
 Permanent submersible version with automatic coupling foot code **RS.28.005 (DN 80 PN16)**

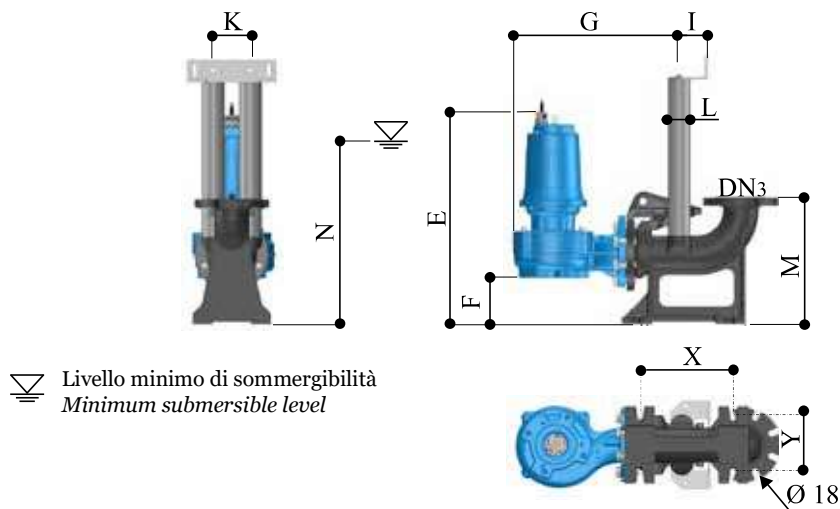
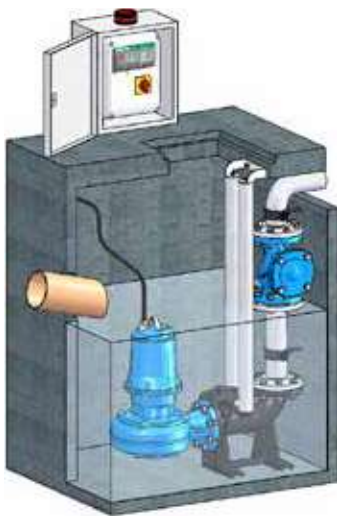

Livello minimo di sommersibilità
Minimum submersible level

	mm
DN3	80
E	568
F	128,5
G	443
I	75
K	100
L	2"
M	340
N	460
X	250
Y	140

Il costruttore si riserva il diritto di modificare le caratteristiche tecniche senza preavviso.

The manufacturer reserves the right to modify the technical features without previous notice.

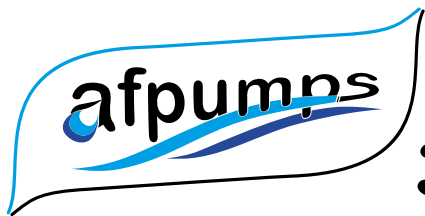

Serie
QV 80
361 - 362 - 363

1450 1/min 50 Hz.

Mandata DN 80

Data 03/05/19
Mod. E



Le pompe ottimali per le acque reflue e gli impianti di depurazione, **con girante vortex**.

The ultimate pumps for waste water and purification equipment, **with vortex impeller**.



Caratteristiche ed impieghi

Le elettropompe sommergibili QV per la loro solida costruzione e grazie alla girante arretrata vortex, caratterizzata da buona sicurezza contro l'intasamento, larghi passaggi sferici, buona resistenza all'usura, anche grazie all'assenza di rasamenti, versatilità nell'impiego che compensa i rendimenti contenuti, sono particolarmente adatte per il sollevamento di acque con elevato contenuto di corpi solidi e a fibra lunga, acque reflue, fanghi rattivati, fanghi grezzi e fanghi putridi. Sono previste sia per l'installazione fissa con dispositivo di accoppiamento rapido che mobile con base di appoggio.

Motore elettrico asincrono 4 poli trifase a gabbia di scoiattolo in bagno d'olio atossico, protezione IP 68, isolamento in classe F. Fusioni principali in GG 25, albero AISI 420, cavo neoprene H07RN8-F con terminali liberi, viteria AISI 304, O.Rings in nitrile. La tenuta sull'albero motore, a protezione del motore elettrico, viene garantita da due tenute meccaniche montate in serie in camera d'olio. Tenuta lato motore ceramica/grafite, lato girante in carburo di silicio. Sensore di conduttività e sonde termiche a richiesta.



Features and applications

Submersible electric pump QV, thanks to their tough construction and the vortex impeller, that offers reliability against clogging due to the feature of wide through passages, and a good resistance to wear thanks to the absence of shimming, versatility of use compensates somewhat lower efficiency, is particularly suitable for water containing a large amount of solids and long fibre, raw and waste waters, stirred and raw sludge, rotten sludge, mixed waters. Is possible the submersible fixed installation with the automatic coupling foot or the mobile installation with base support.

Motor asynchronous 4 poles on three-phase squirrel cage type in dielectric anti-oxide oil bath, protection degree IP 68 and insulation class F. Motor housing Cast iron GG 25, shaft stainless steel AISI 420, electric cable neoprene H07RN8-F with free terminals, bolt A2 class AISI 304, O-ring nitrile. Shaft sealing by two mechanical seals mounted in series in oil chamber.

Seal types applied to the motor side on cer./graphite, seal types applied to the wet end side on silicon carbide.

Conductivity sensor-thermal probes on request.

Limiti di impiego

Temperatura Max. del liquido pompato	40°C
Massima profondità di immersione	20 m
PH del liquido pompato	6 ÷ 10
Massima densità liquido pompato	1,1 Kg/dm ³
Tensione di alimentazione: Trifase 400V ±10%	
L'elettropompa genera un livello di pressione acustica inferiore a 70 dB	

Operating limits

Max. temperature of pumped fluid	40°C
Max. immersion depth	20 m
PH of pumped fluid	6 ÷ 10
Max. density of pumped fluid	1,1 Kg/dm ³
Net supply tensions: Three-phase 400V ±10%	
The electric pump generates an acoustic pressure level of less than 70 dB	

Curva caratteristica - Performance curve

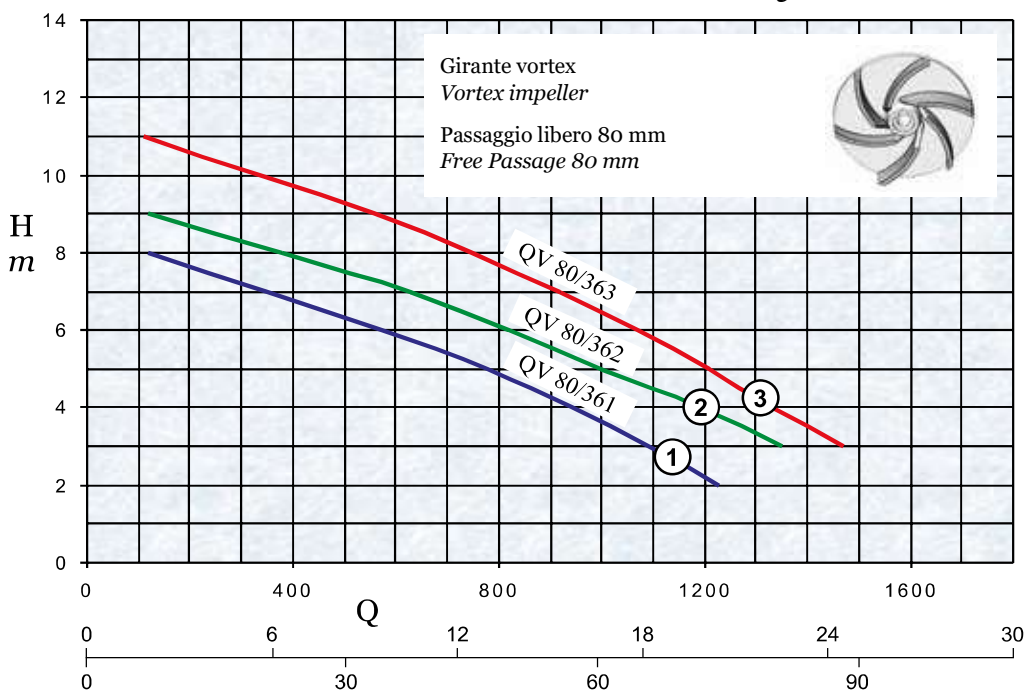

14			
13			
12			
11			110
10			340
9		120	560
8	120	380	750
7	350	630	920
6	570	820	1070
5	780	1000	1210
4	940	1190	1330
3	1090	1350	1470
2	1230	-	-
1	-	-	-
m	l/min	l/min	l/min
	①	②	③

Q= Portata - Capacity

H= Prevalenza - Head

Curve secondo UNI/ISO 9906 Livello 2
Performance as per UNI/ISO 9906 Grade 2

Il costruttore si riserva il diritto di modificare le caratteristiche tecniche senza preavviso.

The manufacturer reserves the right to modify the technical features without previous notice.

Dati tecnici - Technical data 50 Hz.

Curva Curve	Codice Code	Elettropompa Electric Pump	P2		Volts	In A	Poli Poles	l/min	Cavo Cable
			HP	kW					
①	ES.07.009	QV 80/361	2	1,5	3 ~ 400	4,2	4	1450	4 x 1,5 mm ² - 10 m
②	ES.07.010	QV 80/362	3	2,2		5,1			
③	ES.07.012	QV 80/363	4	3		7,1			

3 ~ 400 Volts = Trifase / Three-phase

P₂ = Potenza resa dal motore / Power rated by the motor

N.B. NEW OPTIONAL: Code **ES.07.---****GX** è con girante inox AISI 304 / with impeller stainless steel AISI 304

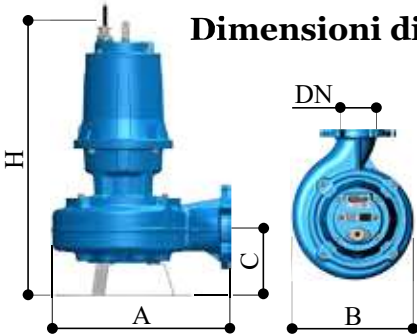

Dimensioni di ingombro e pesi - Overall dimensions and weights

Elettropompa Electric Pump	DN*	H	A	B	C	H ₁	A ₁	B ₁	Kg.
QV 80/361	80	650	394	310	153	600	420	330	62
QV 80/362									63
QV 80/363									66

DN* = PN 16-8 fori / PN 16-8 holes

La base di appoggio è optional / The foot support is optional

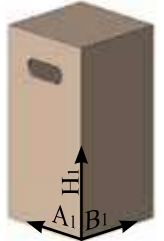

Costruzione - Construction

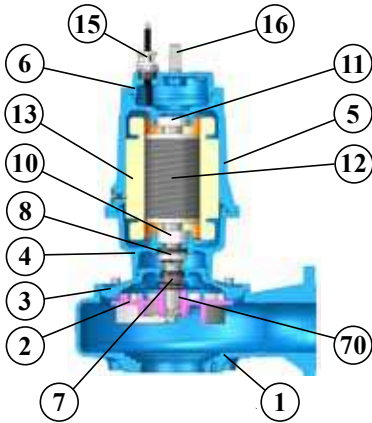

Pos.	Descrizione	Description
1	Corpo pompa GG 25	Pump body GG 25
2	Girante vortex GG 25	Vortex impeller GG 25
3	Flangia tenuta inferiore GG 25	Flange lower mechanical seal GG 25
4	Flangia portacuscinetto GG 25	Flange intermedia GG 25
5	Cassa motore GG 25	Motor casing GG 25
6	Coperchio del motore GG 25	Cover for motor casing GG 25
7	Tenuta meccanica inferiore in carburo di silicio	Mechanical seal on silicon carbide
8	Tenuta meccanica superiore in ceramica/grafite	Upper mechanical seal ceramic/graphite
10	Cuscinetto inferiore	Lower ball bearing
11	Cuscinetto superiore	Upper ball bearing
12	Albero motore AISI 420 + rotore	Rotor + shaft AISI 420
13	Statore	Stator
15	Pressacavo AISI 316	Cable entry nut AISI 316
16	Staffa di aggancio AISI 316	Bracket hook AISI 316
70	Linguetta	Key

Installazione immersa fissa con dispositivo di accoppiamento rapido codice **RS.28.005 (DN 80 PN16)**
 Permanent submersible version with automatic coupling foot code **RS.28.005 (DN 80 PN16)**

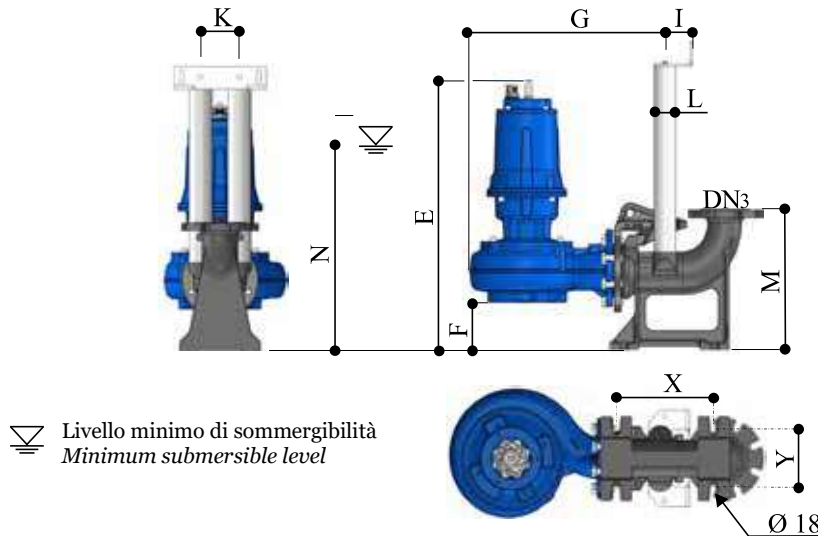
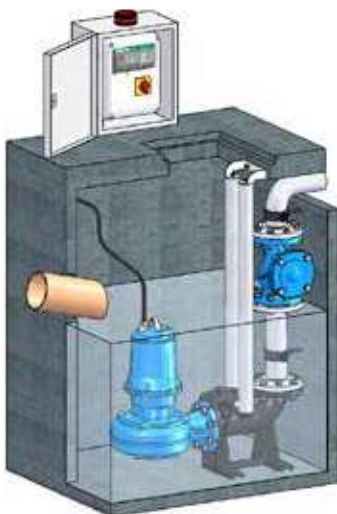

Livello minimo di sommersibilità
Minimum submersible level

	mm
DN3	80
E	653
F	114
G	541
I	75
K	100
L	2"
M	340
N	500
X	250
Y	140

Il costruttore si riserva il diritto di modificare le caratteristiche tecniche senza preavviso.

The manufacturer reserves the right to modify the technical features without previous notice.

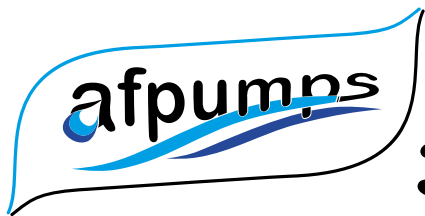

Serie
QV 100
361 - 362 - 363

1450 1/min 50 Hz.

Mandata DN 100

Data 03/05/19
Mod. E



Le pompe ottimali per le acque reflue e gli impianti di depurazione, **con girante vortex**.

The ultimate pumps for waste water and purification equipment, **with vortex impeller**.



Caratteristiche ed impieghi

Le elettropompe sommergibili QV per la loro solida costruzione e grazie alla girante arretrata vortex, caratterizzata da buona sicurezza contro l'intasamento, larghi passaggi sferici, buona resistenza all'usura, anche grazie all'assenza di rasamenti, versatilità nell'impiego che compensa i rendimenti contenuti, sono particolarmente adatte per il sollevamento di acque con elevato contenuto di corpi solidi e a fibra lunga, acque reflue, fanghi rinvivati, fanghi grezzi e fanghi putridi. Sono previste sia per l'installazione fissa con dispositivo di accoppiamento rapido che mobile con base di appoggio.

Motore elettrico asincrono 4 poli trifase a gabbia di scoiattolo in bagno d'olio atossico, protezione IP 68, isolamento in classe F. Fuzioni principali in GG 25, albero AISI 420, cavo neoprene H07RN8-F con terminali liberi, viteria AISI 304, O.Rings in nitrile. La tenuta sull'albero motore, a protezione del motore elettrico, viene garantita da due tenute meccaniche montate in serie in camera d'olio. Tenuta lato motore ceramica/graffite, lato girante in carburo di silicio. Sensore di conduttività e sonde termiche a richiesta.



Features and applications

Submersible electric pump QV, thanks to their tough construction and the vortex impeller, that offers reliability against clogging due to the feature of wide through passages, and a good resistance to wear thanks to the absence of shimming, versatility of use compensates somewhat lower efficiency, is particularly suitable for water containing a large amount of solids and long fibre, raw and waste waters, stirred and raw sludge, rotten sludge, mixed waters. Is possible the submersible fixed installation with the automatic coupling foot or the mobile installation with base support.

Motor asynchronous 4 poles on three-phase squirrel cage type in dielectric anti-oxide oil bath, protection degree IP 68 and insulation class F. Motor housing Cast iron GG 25, shaft stainless steel AISI 420, electric cable neoprene H07RN8-F with free terminals, bolt A2 class AISI 304, O-ring nitrile. Shaft sealing by two mechanical seals mounted in series in oil chamber.

Seal types applied to the motor side on cer./graphite, seal types applied to the wet end side on silicon carbide.

Conductivity sensor-thermal probes on request.

Limiti di impiego

Temperatura Max. del liquido pompato	40°C
Massima profondità di immersione	20 m
PH del liquido pompato	6 ÷ 10
Massima densità liquido pompato	1,1 Kg/dm ³
Tensione di alimentazione: Trifase 400V ±10%	
L'elettropompa genera un livello di pressione acustica inferiore a 70 dB	

Operating limits

Max. temperature of pumped fluid	40°C
Max. immersion depth	20 m
PH of pumped fluid	6 ÷ 10
Max. density of pumped fluid	1,1 Kg/dm ³
Net supply tensions: Three-phase 400V ±10%	
The electric pump generates an acoustic pressure level of less than 70 dB	

Curva caratteristica - Performance curve

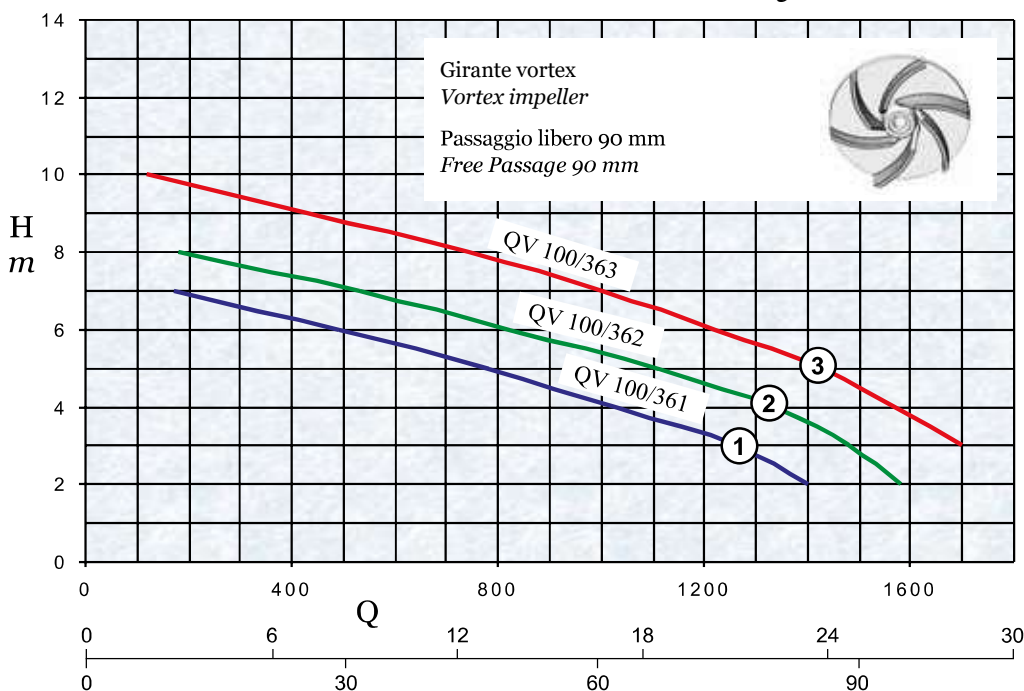

14			
13			
12			
11			
10			120
9			430
8		180	740
7	170	530	1000
6	490	820	1220
5	780	1110	1430
4	1030	1340	1570
3	1260	1480	1700
2	1400	1580	-
1	-	-	-
m	l/min	l/min	l/min
	①	②	③

Q= Portata - Capacity

H= Prevalenza - Head

Curve secondo UNI/ISO 9906 Livello 2
Performance as per UNI/ISO 9906 Grade 2

Il costruttore si riserva il diritto di modificare le caratteristiche tecniche senza preavviso.

The manufacturer reserves the right to modify the technical features without previous notice.

Dati tecnici - Technical data 50 Hz.

Curva Curve	Codice Code	Elettropompa Electric Pump	P2		Volts	In A	Poli Poles	l/min	Cavo Cable
			HP	kW					
①	ES.07.014	QV 100/361	2	1,5	3 ~ 400	4,2	4	1450	4 x 1,5 mm ² - 10 m
②	ES.07.015	QV 100/362	3	2,2		5,1			
③	ES.07.017	QV 100/363	4	3		7,1			

3 ~ 400 Volts = Trifase / Three-phase

P₂ = Potenza resa dal motore / Power rated by the motor

N.B. NEW OPTIONAL: Code ES.07.--GX è con girante inox AISI 304 / with impeller stainless steel AISI 304



Dimensioni di ingombro e pesi - Overall dimensions and weights

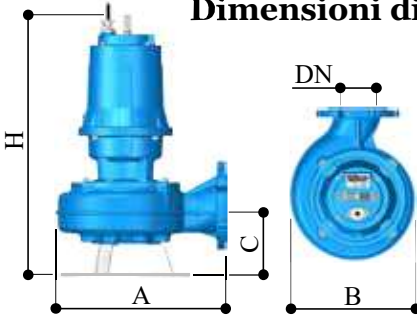

Elettropompa Electric Pump	DN*	H	A	B	C	H ₁	A ₁	B ₁	Kg.
QV 100/361	100	650	394	310	163	600	420	330	64
QV 100/362									65
QV 100/363									68

DN* = PN 10/16-8 fori / PN 10/16-8 holes

La base di appoggio è opzionale / The foot support is optional

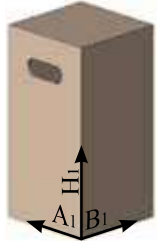

Costruzione - Construction

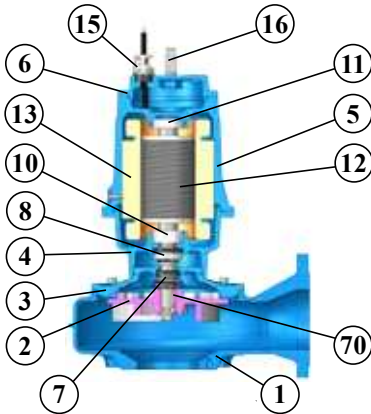

Pos.	Descrizione	Description
1	Corpo pompa GG 25	Pump body GG 25
2	Girante vortex GG 25	Vortex impeller GG 25
3	Flangia tenuta inferiore GG 25	Flange lower mechanical seal GG 25
4	Flangia portacuscinetto GG 25	Flange intermedia GG 25
5	Cassa motore GG 25	Motor casing GG 25
6	Coperchio del motore GG 25	Cover for motor casing GG 25
7	Tenuta meccanica inferiore in carburo di silicio	Mechanical seal on silicon carbide
8	Tenuta meccanica superiore in ceramica/grafite	Upper mechanical seal ceramic/graphite
10	Cuscinetto inferiore	Lower ball bearing
12	Albero motore AISI 420 + rotore	Rotor + shaft AISI 420
13	Statore	Stator
14	Cuscinetto superiore	Upper ball bearing
15	Pressacavo AISI 316	Cable entry nut AISI 316
16	Staffa di aggancio AISI 316	Bracket hook AISI 316
70	Linguetta	Key

Installazione immersa fissa con dispositivo di accoppiamento rapido codice **RS.28.006 (DN 100)**
 Permanent submersible version with automatic coupling foot code **RS.28.006 (DN 100)**

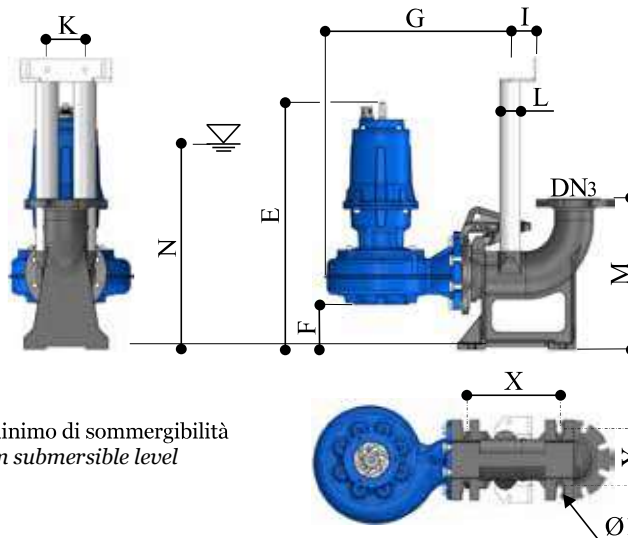
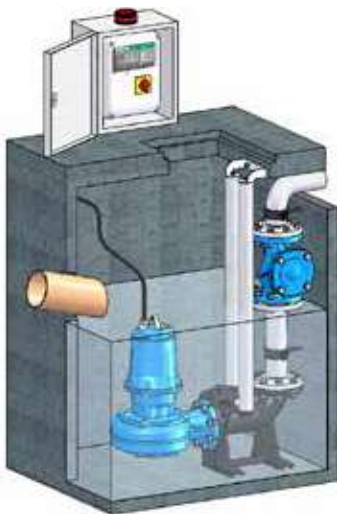

Livello minimo di sommersibilità
 Minimum submersible level

	mm
DN3	100
E	655
F	117
G	536
I	75
K	100
L	2"
M	400
N	500
X	265
Y	140

Il costruttore si riserva il diritto di modificare le caratteristiche tecniche senza preavviso.

The manufacturer reserves the right to modify the technical features without previous notice.



Serie

QV 101 365 - 366

1450 l/min 50 Hz.

Mandata DN 100

Data 18/03/20
Mod. E



Le pompe ottimali per le acque reflue e gli impianti di depurazione, **con girante vortex**.

The ultimate pumps for waste water and purification equipment, with vortex impeller.



ITA

Caratteristiche ed impieghi

Le elettropompe sommergibili QV per la loro solida costruzione e grazie alla girante arretrata vortex, caratterizzata da buona sicurezza contro l'intasamento, larghi passaggi sferici, buona resistenza all'usura, anche grazie all'assenza di rasamenti, versatilità nell'impiego che compensa i rendimenti contenuti, sono particolarmente adatte per il sollevamento di acque con elevato contenuto di corpi solidi e a fibra lunga, acque reflue, fanghi rinvivati, fanghi grezzi e fanghi putridi. Sono previste sia per l'installazione fissa con dispositivo di accoppiamento rapido che mobile con base di appoggio.

Motore elettrico asincrono 4 poli trifase a gabbia di scoiattolo in bagno d'olio atossico, protezione IP 68, isolamento in classe F. Fusioni principali in GG 25, albero AISI 420, cavo neoprene H07RN8-F con terminali liberi, viteria AISI 304, O.Rings in nitrile. La tenuta sull'albero motore, a protezione del motore elettrico, viene garantita da due tenute meccaniche montate in serie in camera d'olio. Tenuta lato motore ceramica/graffite, lato girante in carburo di silicio.

Sensore di conduttività e sonde termiche a richiesta.



ENG

Features and applications

Submersible electric pump QV, thanks to their tough construction and the vortex impeller, that offers reliability against clogging due to the feature of wide through passages, and a good resistance to wear thanks to the absence of shimming, versatility of use compensates somewhat lower efficiency, is particularly suitable for water containing a large amount of solids and long fibre, raw and waste waters, stirred and raw sludge, rotten sludge, mixed waters. Is possible the submersible fixed installation with the automatic coupling foot or the mobile installation with base support.

Motor asynchronous 4 poles on three-phase squirrel cage type in dielectric anti-oxide oil bath, protection degree IP 68 and insulation class F. Motor housing Cast iron GG 25, shaft stainless steel AISI 420, electric cable neoprene H07RN8-F with free terminals, bolt A2 class AISI 304, O-ring nitrile. Shaft sealing by two mechanical seals mounted in series in oil chamber. Seal types applied to the motor side on cer./graphite, seal types applied to the wet end side on silicon carbide.

Conductivity sensor-thermal probes on request.

Limiti di impiego

Temperatura Max. del liquido pompato	40°C
Massima profondità di immersione	20 m
PH del liquido pompato	6 ÷ 10
Massima densità liquido pompato	1,1 Kg/dm ³
Tensione di alimentazione: Trifase 400V ±10%	
L'elettropompa genera un livello di pressione acustica inferiore a 70 dB	

Operating limits

Max. temperature of pumped fluid	40°C
Max. immersion depth	20 m
PH of pumped fluid	6 ÷ 10
Max. density of pumped fluid	1,1 Kg/dm ³
Net supply tensions: Three-phase 400V ±10%	
The electric pump generates an acoustic pressure level of less than 70 dB	

Curva caratteristica - Performance curve

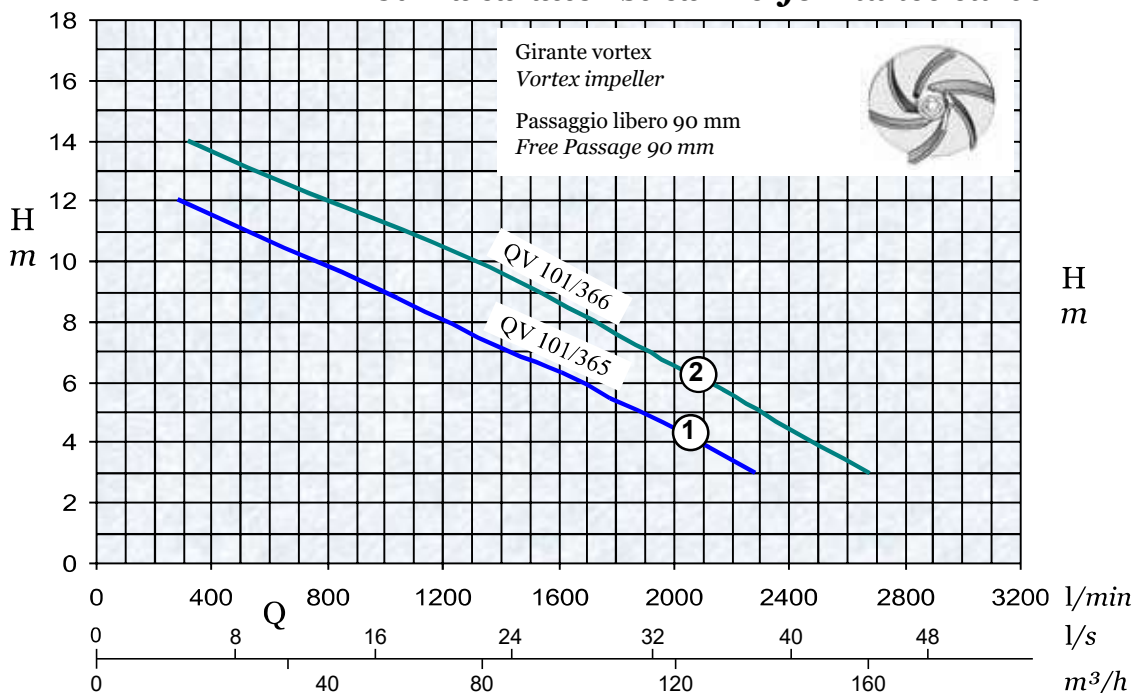

Q = Portata - Capacity

H = Prevalenza - Head

Curve secondo UNI/ISO 9906 Livello 2
Performance as per UNI/ISO 9906 Grade 2

Il costruttore si riserva il diritto di modificare le caratteristiche tecniche senza preavviso.

The manufacturer reserves the right to modify the technical features without previous notice.

Dati tecnici - Technical data 50 Hz.

Curva Curve	Codice Code	Elettropompa Electric Pump	P2		Volts	In A	Poli Poles	l/min	Cavo Cable
			HP	kW					
①	ES.07.019	QV 101/365	5,5	4,1	3 ~ 400	9,4	4	1450	4 x 2,5 mm ² - 10 m
②	ES.07.021	QV 101/366	7,5	5,5		3 ~ 400/690			
	ES.07.022	QV 101/366 S							

3 ~ 400 Volts = Trifase-Avviamiento diretto Y / Three-phase- Start direct Y
 3 ~ 400/690 Volts = Trifase-Avviamiento Y/Δ / Three-phase- Starting Y/Δ
 P2 = Potenza resa dal motore / Power rated by the motor

Dimensioni di ingombro e pesi - Overall dimensions and weights

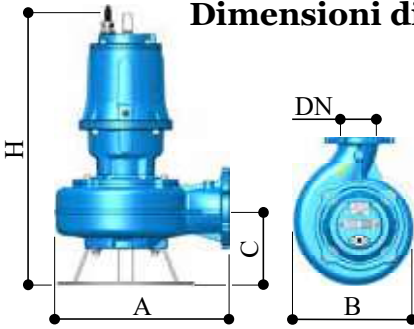

Elettropompa Electric Pump	DN*	H	A	B	C	H ₁	A ₁	B ₁	Kg.
QV 101/365	100	740	450	360	190	860	490	400	93
QV 101/366									100

DN*= PN 10/16-8 fori / PN 10/16-8 holes
 La base di appoggio è optional / The foot support is optional



Costruzione - Construction

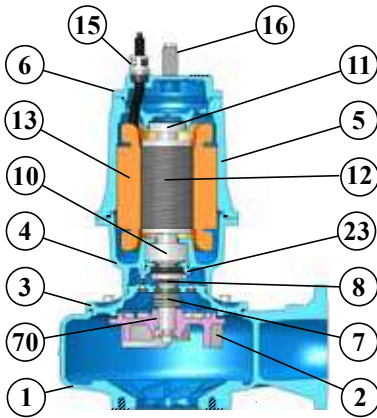

Pos.	Descrizione	Description
1	Corpo pompa GG 25	Pump body GG 25
2	Girante vortex GG 25	Vortex impeller GG 25
3	Flangia tenuta inferiore GG 25	Flange lower mechanical seal GG 25
4	Flangia portacuscinetto GG 25	Flange intermedia GG 25
5	Cassa motore GG 25	Motor casing GG 25
6	Coperchio del motore GG 25	Cover for motor casing GG 25
7	Tenuta meccanica inferiore in carburo di silicio	Mechanical seal on silicon carbide
8	Tenuta meccanica superiore in ceramica/grafite	Upper mechanical seal ceramic/graphite
10	Cuscinetto inferiore	Lower ball bearing
11	Cuscinetto superiore	Upper ball bearing
12	Albero motore AISI 420 + rotore	Rotor + shaft AISI 420
13	Statore	Stator
15	Pressacavo AISI 316	Cable entry nut AISI 316
16	Staffa di aggancio AISI 316	Bracket hook AISI 316
23	Flangia bloccaggio cuscinetto GG 25	Flange bearing blocks GG 25
70	Linguetta	Key

Installazione immersa fissa con dispositivo di accoppiamento rapido codice **RS.28.006 (DN 100)**
 Permanent submersible version with automatic coupling foot code **RS.28.006 (DN 100)**

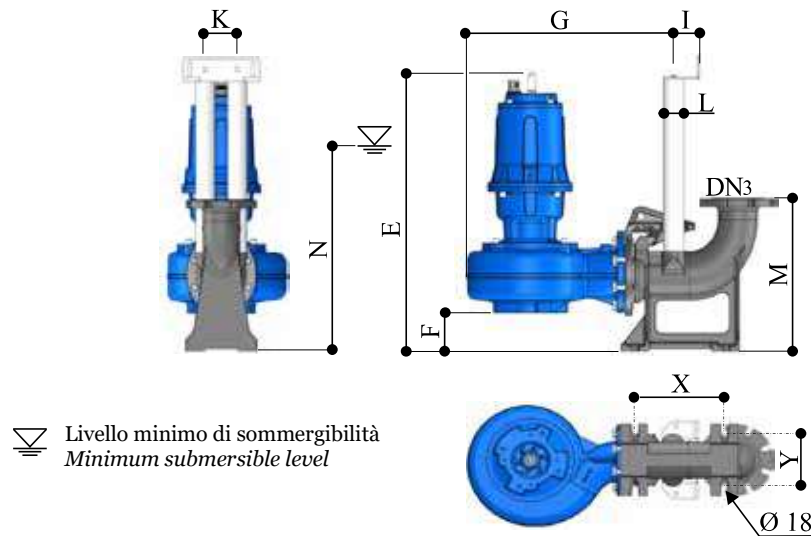
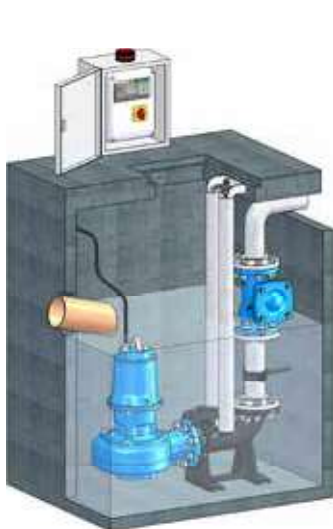

	mm
DN3	100
E	727
F	100
G	604
I	75
K	100
L	2"
M	400
N	600
X	265
Y	140

Livello minimo di sommersibilità
 Minimum submersible level

Il costruttore si riserva il diritto di modificare le caratteristiche tecniche senza preavviso.

The manufacturer reserves the right to modify the technical features without previous notice.